

## Geometrie

Die Geometrie eines Fahrrads verrät viel mehr als nur die Größe. Anhand der Geometrietabelle können Sie die verschiedenen Rahmengrößen und Fahrradmodelle gut miteinander vergleichen. Auf diese Weise erhalten Sie Aufschluss über die Sitzposition und die Fahreigenschaften des Fahrrads. So können Sie Ihren Kunden eine noch bessere Fahrradberatung geben.

Bitte beachten Sie immer, dass verschiedene Lenker und (verstellbare) Lenkervorbauten ebenfalls einen großen Einfluss auf die Sitzposition haben können. Diese Tatsache ist in der Tabelle nicht berücksichtigt.

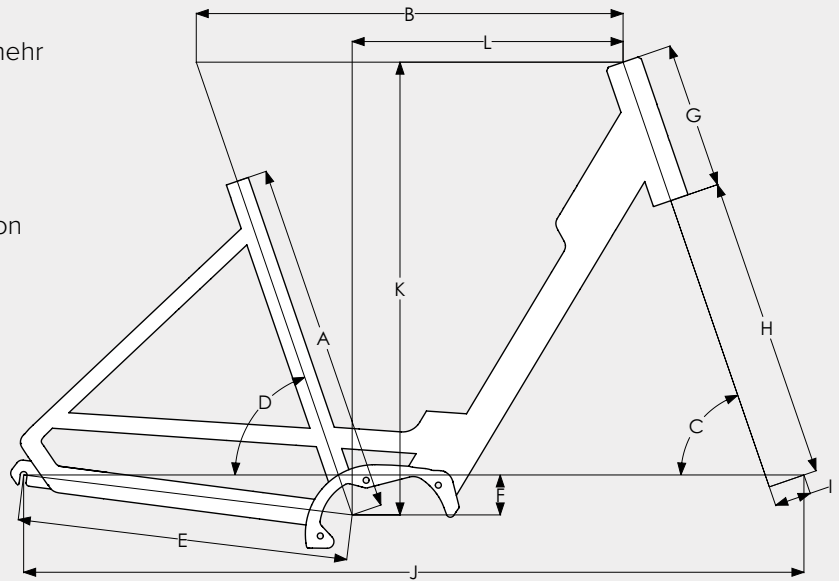

## Bloom

Rahmengröße	S (49)	M (53)	L (57)	XL (61)
<b>A</b> Größe (mm)	490	530	570	610
<b>B</b> Effektive Oberrohrlänge (mm)	620	641	652	661
<b>C</b> Steuersatzwinkel (°)	70	70	70	70
<b>D</b> Effektiver Sattelrohrwinkel (°)	71	71	71	71
<b>E</b> Hinterradrohrlänge (mm)	497	497	497	497
<b>F</b> BB Drop (mm)	60	60	60	60
<b>G</b> Steuerrohrlänge (mm)	185	220	220	220
<b>H</b> Gabellänge (mm)	450	450	450	450
<b>I</b> Gabel-Offset (mm)	55	55	55	55
<b>J</b> Radstand (mm)	1151	1172	1183	1192
<b>K</b> Stack (mm)	647	680	680	680
<b>L</b> Reach (mm)	397	407	418	427