

Geometrie

Die Geometrie eines Fahrrads verrät viel mehr als nur die Größe. Anhand der Geometrietabelle können Sie die verschiedenen Rahmengrößen und Fahrradmodelle gut miteinander vergleichen. Auf diese Weise erhalten Sie Aufschluss über die Sitzposition und die Fahreigenschaften des Fahrrads. So können Sie Ihren Kunden eine noch bessere Fahrradberatung geben.

Bitte beachten Sie immer, dass verschiedene Lenker und (verstellbare) Lenkervorbauten ebenfalls einen großen Einfluss auf die Sitzposition haben können. Diese Tatsache ist in der Tabelle nicht berücksichtigt.

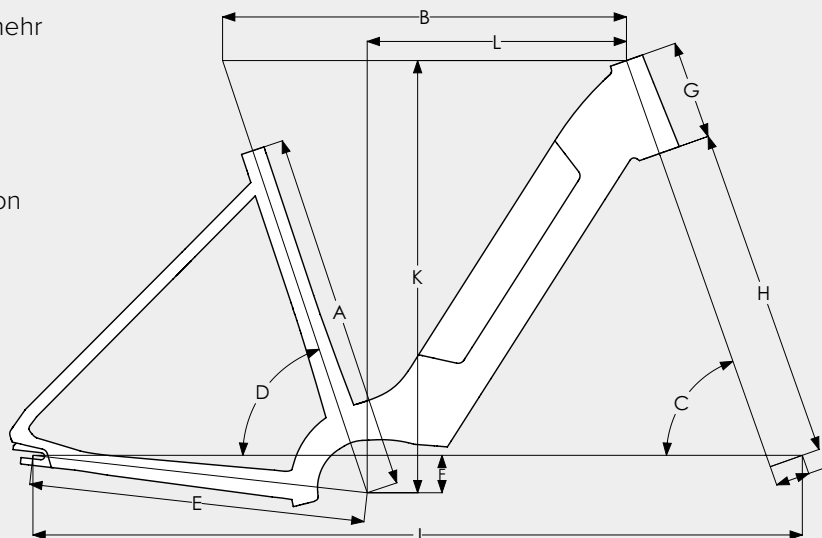

Ultimate Speed HMB

Rahmengröße		XS (46)	S (49)	M (53)	L (57)	XL (61)	XXL (65)
A	Größe (mm)	460	490	530	570	610	650
B	Effektive Oberrohrlänge (mm)	593	593	593	613	613	613
C	Steuersatzwinkel (°)	70,5	70,5	70,5	70,5	70,5	70,5
D	Effektiver Sattelrohrwinkel (°)	71,5	71,5	71,5	71,5	71,5	71,5
E	Hinterradrohrlänge (mm)	472	472	472	472	472	472
F	BB Drop (mm)	55	55	55	55	55	55
G	Steuerrohrlänge (mm)	145	145	145	165	165	165
H	Gabellänge (mm)	485	485	485	485	485	485
I	Gabel-Offset (mm)	50	50	50	50	50	50
J	Radstand (mm)	1108	1108	1108	1128	1128	1128
K	Stack (mm)	635	635	635	653	653	653
L	Reach (mm)	381	381	381	394	394	394

Ultimate HMB

Rahmengröße		XS (46)	S (49)	M (53)	L (57)	XL (61)	XXL (65)
A	Größe (mm)	460	490	530	570	610	650
B	Effektive Oberrohrlänge (mm)	593	593	593	613	613	613
C	Steuersatzwinkel (°)	70,5	70,5	70,5	70,5	70,5	70,5
D	Effektiver Sattelrohrwinkel (°)	71,5	71,5	71,5	71,5	71,5	71,5
E	Hinterradrohrlänge (mm)	494	494	494	494	494	494
F	BB Drop (mm)	55	55	55	55	55	55
G	Steuerrohrlänge (mm)	145	145	145	165	165	165
H	Gabellänge (mm)	485	485	485	485	485	485
I	Gabel-Offset (mm)	50	50	50	50	50	50
J	Radstand (mm)	1131	1131	1131	1151	1151	1151
K	Stack (mm)	635	635	635	653	653	653
L	Reach (mm)	381	381	381	394	394	394